

Loopwheels per le carrozzine: Loopwheels Urban ed Extreme

Guida rapida

IT

Grazie per aver scelto Loopwheels™. Vi auguriamo il massimo divertimento con queste ruote.

PRIMA di usare questo prodotto, vi invitiamo a leggere questa guida rapida E a consultare il manuale utente completo delle Loopwheels

Entrambi i documenti sono disponibili sul nostro sito web, all'indirizzo <https://loopwheels.com/technical/user-manual/>

Leggere le informazioni sulla sicurezza e la manutenzione contenute nel Manuale utente. In particolare, non superare il limite di velocità di 25 km/h.

Rivenditori: Questo manuale DEVE essere dato all'utilizzatore del prodotto.

NON cercare di sostituire i cuscinetti senza una specifica consulenza da parte di info@loopwheels.com, in quanto i nostri cuscinetti sono fissati nelle ruote.

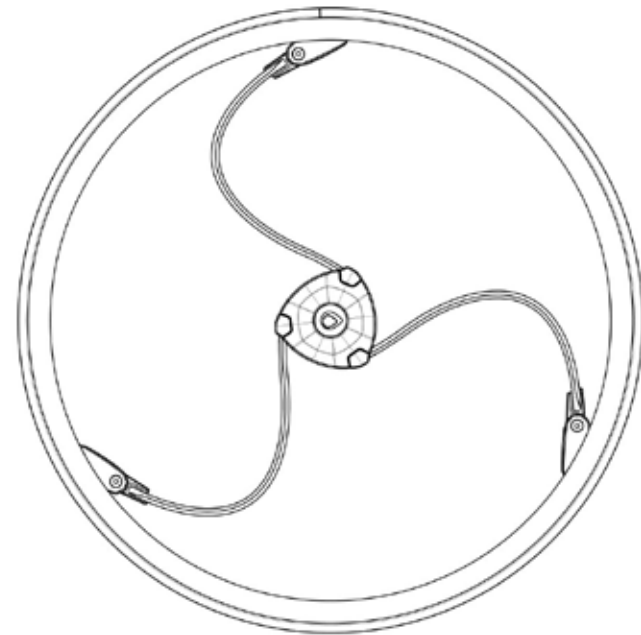

Indice:

1. Sicurezza
2. Identificazione del prodotto
3. Componenti
 - 3.1 Panoramica dei componenti
 - 3.2 Nota sui cuscinetti
4. Accessori
 - 4.1 Pneumatici
 - 4.2 Distanziatori
5. Installazione delle Loopwheels sulla carrozzina
 - 5.1 Campanatura
 - 5.2 Prima installazione delle Loopwheels sulla carrozzina
 - 5.3 Rimozione delle Loopwheels dalla carrozzina
6. Programma di manutenzione

1. Sicurezza

Consigli generali sulla sicurezza per l'utilizzo di accessori per carrozzine. Seguire questi suggerimenti per garantire la sicurezza personale vostra e degli altri quando usate le Loopwheels.

AVVERTENZA

A velocità elevate è possibile perdere il controllo della carrozzina e ribaltarsi.

- Non superare il limite di velocità consigliato o previsto dalla legge del luogo in cui ci si trova e, in ogni caso, non superare la velocità di 25 km/h.
- Evitare le collisioni in generale.

AVVERTENZA

Rischio dovuto allo stile di guida incompatibile con le condizioni

- Esiste il rischio di slittamento su fondo umido, ghiaia o fondo sconnesso.
- Regolare sempre la velocità e lo stile di guida alle condizioni (condizioni meteo, superficie, capacità individuale ed esperienza).

AVVERTENZA

Le Loopwheels™ non sono concepite per il trasporto di passeggeri su un veicolo a motore.

- Trasferire su un sedile di un veicolo adatto.

AVVERTENZA

Rischio di gravi lesioni a causa di un blocco inaspettato delle ruote

– Le Loopwheels™ non devono essere usate con un fianchetto rigido sopra gli pneumatici, a meno che non vi sia una distanza di almeno 30 mm tra il fianchetto e lo pneumatico. Esiste il rischio che durante il movimento, le ruote possano toccare il fianchetto, causando un blocco improvviso.

- Verificare che esista sempre una distanza di almeno 30 mm sopra lo pneumatico

ATTENZIONE

Esiste il rischio che dita, braccia o parti di indumenti possano rimanere intrappolati nelle ruote in movimento, fra la ruota e la carrozzina o in una parte rimovibile come l'asse.

- Durante l'installazione e l'uso delle Loopwheels™ prestare attenzione a che nulla sia intrappolato.

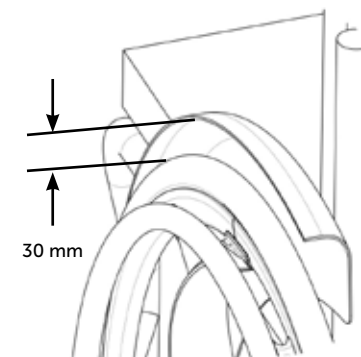

2. Identificazione del prodotto

Ogni ruota presenta un numero di identificazione univoco sul mozzo, per permetterne la tracciabilità.

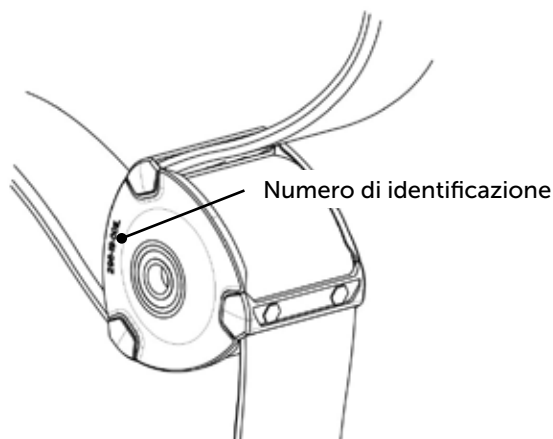

3. Componenti

3.1 Panoramica dei componenti

Loopwheels™ Urban e Loopwheels™ Extreme sono ruote dotate di una sospensione integrata, che le rende utilizzabili con carrozzine manuali.

Ogni ruota comprende i seguenti componenti:

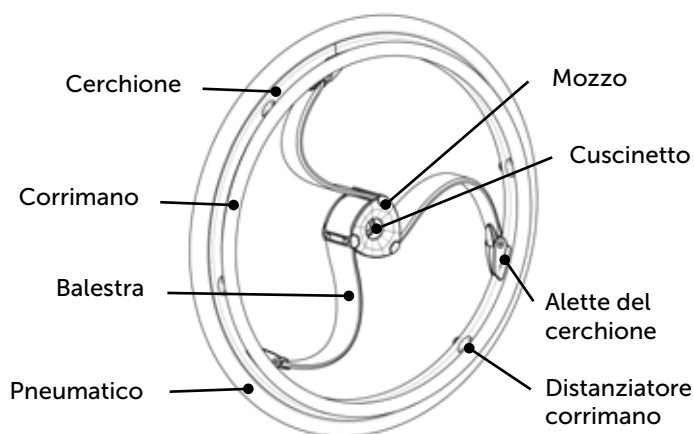

La ruota in vostro possesso potrebbe essere leggermente diversa da quella rappresentata in figura, in quanto ogni Loopwheel viene costruita singolarmente secondo le specifiche dell'ordine.

3.2 Nota sui cuscinetti



I cuscinetti sono fissati e vincolati nei mozzi delle ruote.

NON CERCARE DI RIMUOVERE O SOSTITUIRE DA SOLI I CUSCINETTI!

Chiedeteci consulenza sulla corretta procedura per rimuovere i cuscinetti dalle Loopwheels™.

4. Accessori

4.1 Pneumatici

Per l'uso sulle Loopwheels™ raccomandiamo un tipo di pneumatico quale Schwalbe® Marathon Plus.

NON raccomandiamo l'uso di pneumatici pieni: ciò invaliderebbe la garanzia.

Per una Loopwheel Urban è necessario un pneumatico di dimensioni ETRTO 25-540, ovvero 24 x 1,00 pollici

Per una Loopwheel Extreme è necessario un pneumatico di dimensioni ETRTO 47-507, ovvero 24 x 1,75 pollici

4.2 Distanziatori

Con ogni Loopwheel vengono forniti 2 distanziatori in acciaio inox e 1 distanziatore in gomma. Questi contribuiscono a garantire un perfetto adattamento delle ruote alla carrozzina e a impedire che le ruote tocchino la carrozzina. In base al modello e alle specifiche della carrozzina, l'utilizzo dei distanziatori può essere o meno necessario.

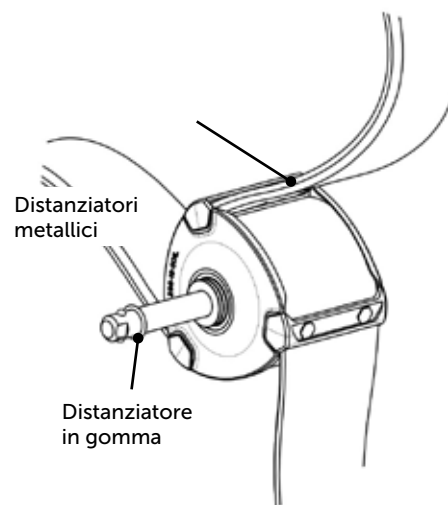

5. Installazione delle Loopwheels™ sulla carrozzina.

5.1 Campanatura

La campanatura è l'angolo o l'inclinazione con cui le ruote sono fissate alla carrozzina. Ogni grado di campanatura in più aggiunge 1 cm alla larghezza di ciascun lato della carrozzina. Tuttavia, una maggiore campanatura offre stabilità, una migliore sterzata e più spazio per le mani. Per certi aspetti, si tratta di una scelta personale. MA:

- Per le Loopwheels™ Urban e Extreme, si consiglia una campanatura ottimale compresa tra i 6 e gli 8 gradi.
- Le Loopwheels™ non devono essere montate con un angolo di campanatura superiore ai 12 gradi.

5.2 Prima installazione delle Loopwheels™ sulla carrozzina

Note: per rimuovere le vecchie ruote e installare le Loopwheels™ occorre non essere seduti sulla carrozzina.

PASSO 1. Rilasciare i freni.

PASSO 2. Con una mano, tenere la carrozzina in posizione verticale.

PASSO 3. Con l'altra mano rimuovere le vecchie ruote dalla carrozzina premendo sul centro del perno.

PASSO 4. Rimuovere i perni dalle vecchie ruote. Con le Loopwheels™ è possibile scegliere se riutilizzare questi perni oppure usarne di nuovi.

PASSO 5: Spingere un perno dentro ciascuna Loopwheel™ dal lato della ruota rivolto verso l'esterno.

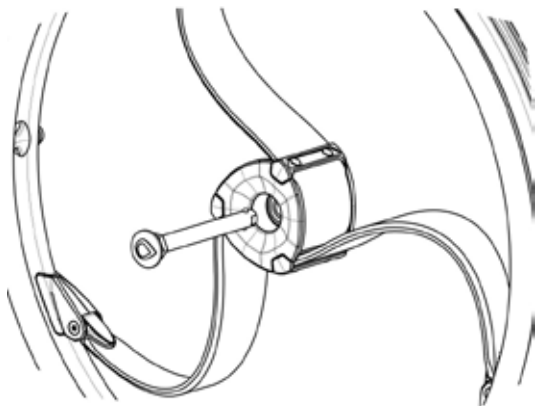

PASSO 6. Installare il perno (con la ruota installata) nell'alloggiamento della carrozzina, un lato per volta.

PASSO 7: Ruotare lentamente la ruota per verificare che nessuna parte della Loopwheel™ tocchi o sfregi contro il telaio della carrozzina. Si raccomanda una spaziatura minima di 10 mm in ogni punto.

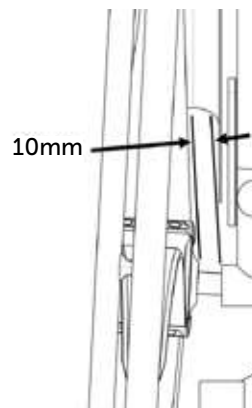

Inoltre, deve essere garantito uno spazio di almeno 30 mm sopra la ruota.

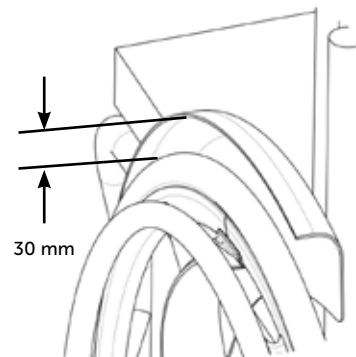

Se le spaziature sono corrette, passare al PASSO 11.

Se si verifica un contatto o la spaziatura non è sufficiente, passare al PASSO 8.

PASSO 8: Rimuovere la Loopwheel dalla carrozzina e inserire sul perno uno dei distanziatori in acciaio dal lato INTERNO della ruota. Questo allontanerà la Loopwheel dal telaio della carrozzina.

Ripetere i passi 7 e 8 fino a un massimo di 3 volte, fino a che non si ottiene la distanza corretta fra la ruota e il telaio della carrozzina.

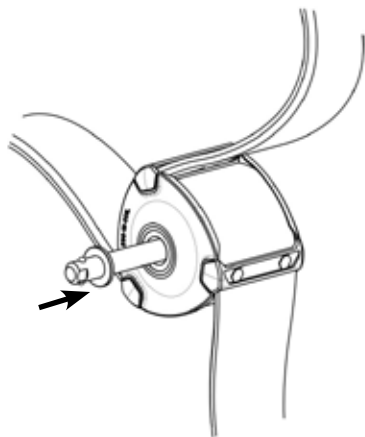

PASSO 9: Fissare in posizione i distanziatori in acciaio infilando la rondella in gomma sul perno della Loopwheel™.

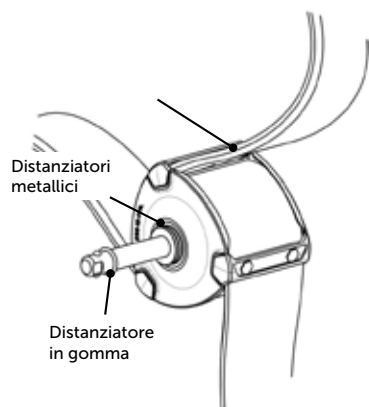

PASSO 10: Installare le ruote nella carrozzina.

PASSO 11: Verificare che i perni estraibili siano completamente inseriti nell'alloggiamento della carrozzina.

PASSO 12: Verificare che i freni pinzino correttamente lo pneumatico. In caso contrario, richiedere assistenza al fornitore della carrozzina o al terapista per riposizionare i freni.

5.3 Rimozione delle Loopwheels™ dalla carrozzina

PASSO 1. Rilasciare i freni.

PASSO 2. Con una mano, tenere la carrozzina in posizione verticale.

PASSO 3. Con l'altra mano trattenere la ruota attorno al mozzo.

PASSO 4. Usando il pollice, premere il pulsante sul perno estraibile, tenendolo premuto.

PASSO 5. Estrarre il perno dall'alloggiamento della carrozzina

6. Programma di manutenzione

Per garantire un uso sicuro e affidabile, effettuare i seguenti controlli e manutenzione periodicamente, oppure affidarli a un'altra persona.

	Settimanalmente	Mensilmente	Annualmente
Controllo visivo	X		
Controllare visivamente le balestre della Loopwheel e verificare eventuale cambiamenti di rumore		X	
Controllare che i corrimani non si allentino rispetto al cerchione	X		
Fare controllare la carrozzina e le ruote da un rivenditore specializzato			X
Controllare la pressione degli pneumatici	X		
Controllare che le Loopwheels™ e i perni siano fissati in sicurezza	X		
Controllare il freno di stazionamento		X	

Controllo visivo

1. Esaminare settimanalmente le ruote verificando la presenza di parti allentate, rotture o altri segni di usura.

Controllare le balestre delle Loopwheels™

1. Cercare nelle balestre eventuali segni di usura, rotture, allentamenti o altri difetti.
2. Prestare attenzione ad eventuali rumori di scatti o di scricchiolii prodotti dalle ruote in rotazione.

Qualora si riscontri qualcosa di diverso dal solito, fare controllare immediatamente le ruote dal rivenditore Loopwheels™ o contattare info@loopwheels.com.



Consultare i nostri manuali utente per le informazioni complete sulla sicurezza e la manutenzione. Questi documenti sono disponibili sul nostro sito web, all'indirizzo <https://loopwheels.com/technical/user-manual/>

Ora godetevi le vostre passeggiate con le nuove Loopwheels™!



© 2021 Jelly Products Ltd Tutti i diritti riservati. La ripubblicazione, la duplicazione o la modifica, in tutto o in parte, sono vietate senza il preventivo permesso scritto da parte di Jelly Products Ltd. Il nome Loopwheels™ e il logo Loopwheels™ sono marchi registrati di proprietà di Jelly Products Ltd.

Le informazioni contenute in questa guida rapida sono soggette a modifica senza preavviso. Per informazioni più dettagliate sui prodotti Loopwheels e la risoluzione dei problemi, fare riferimento al manuale utente disponibile su <https://loopwheels.com/technical/user-manual/>

		<p>Questo prodotto è conforme alla Direttiva 93/42/EEC relativa ai dispositivi medici. La data di lancio di questo prodotto è riportata nella dichiarazione di conformità CE. Questo prodotto è stato valutato relativamente alla sua conformità con le pertinenti leggi del Regno Unito e il produttore è registrato presso la Medicines and Healthcare products Regulatory Authority (MHRA). Produttore: Jelly Products Ltd. Unit 202 Boughton Industrial Estate, Newark, Nottinghamshire, NG22 9LD, UK. Num. di registrazione dell'azienda: 06012537 Partita IVA: GB915 6852 07 E-mail: info@loopwheels.com</p>
---	---	---